

Каль – прессы с плоской матрицей

Типовой обзор

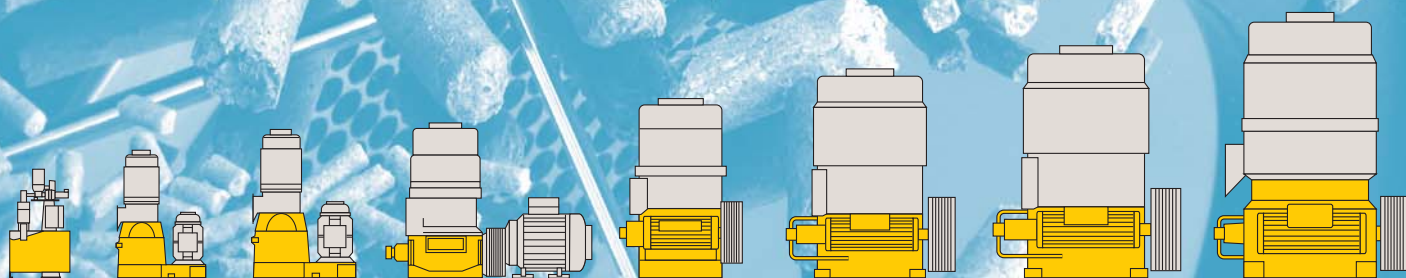

Прессы с плоской матрицей для различных областей применения

14-175

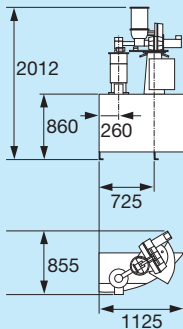

Прессы малой производительности

Тип	14-175
Диаметр матрицы мм	175
Диаметр/ ширина бегунов мм	130/29
Количество бегунов	2
Приводной двигатель кВт/ мин ⁻¹	3
Скорость бегунов м/с	0,5-0,8
Площадь перфорации матрицы см ²	106
Вес машины с двигателем кг	260

Прессы для переработки пастооб

Тип	
Диаметр матрицы мм	
Диаметр/ ширина бегунов мм	
Количество бегунов	
Приводной двигатель кВт/ мин ⁻¹	
Скорость бегунов м/с	
Площадь перфорации матрицы см ²	
Вес машины с двигателем кг	

Прессы для среднего и крупного производства

Тип	33-390	33-500	34-600	38-600
Диаметр матрицы мм	390	500	600	600
Диаметр/ ширина бегунов мм	230/77	230/77	280/102	280/102
Количество бегунов	2	3	3-4	3-4
Приводной двигатель кВт/ мин ⁻¹	15-30/1500*	15-30/1500*	45-55/750	55-75/1500*
Скорость бегунов м/с	2,2	2,4	2,7	2,6
Площадь перфорации матрицы см ²	617	840	1382	1382
Вес машины с двигателем кг	1150	1300	2330	2250

Размеры указаны с учетом применения самого большого приводного двигателя программы поставок.
На странице 4 Вы найдете данные возможных вариантов установки и габариты питателей припл.

33-390

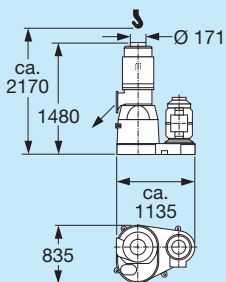

33-500

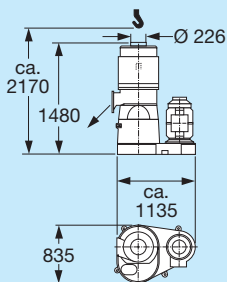

34-600

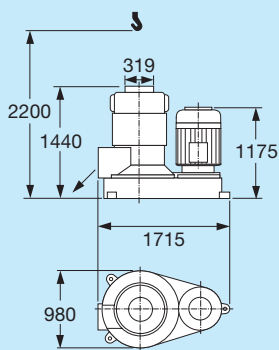

38-600

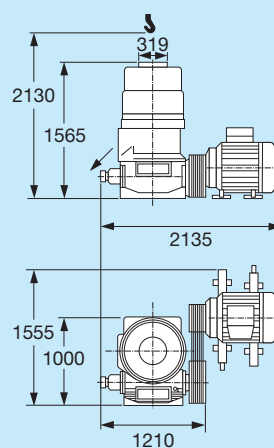

38-780

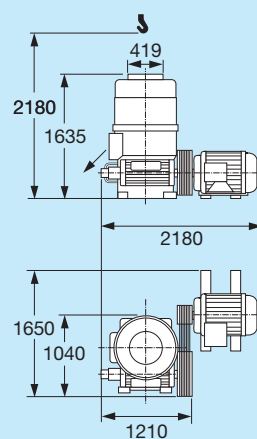

разных материалов

24-390	25-500
390	500
230/77	230/77
2	3
30	30
1,65	1,72
617	840
1800	1950

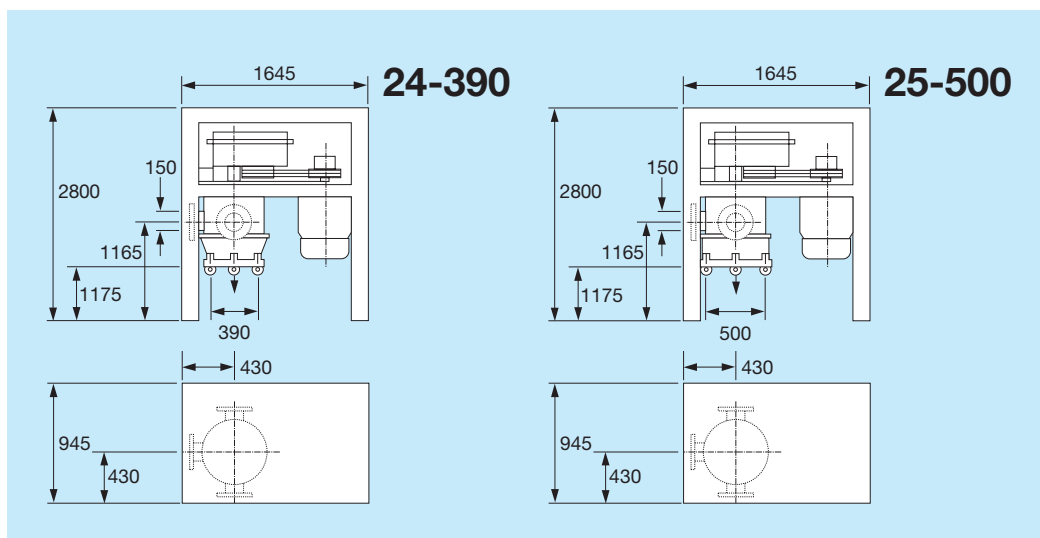

38-780	37-850	39-1000	45-1250	60-1250
780	850	1000	1250	1250
02 или 350/102	350/132	350/156 или 450/156	450/192 или 450/156	450/192
3-5 или 3-4	3-5	3-5 или 3-4	4-5	4-5
90-110/1500*	132/1500*	160-200/1500*	200-250/1500*	2 x 160-200/1500*
2,6	2,5	2,6	2,7	2,6
1916	2695	3850	5900	5900
3000	4600	5400	9000	9370

* возможно другое число оборотов.

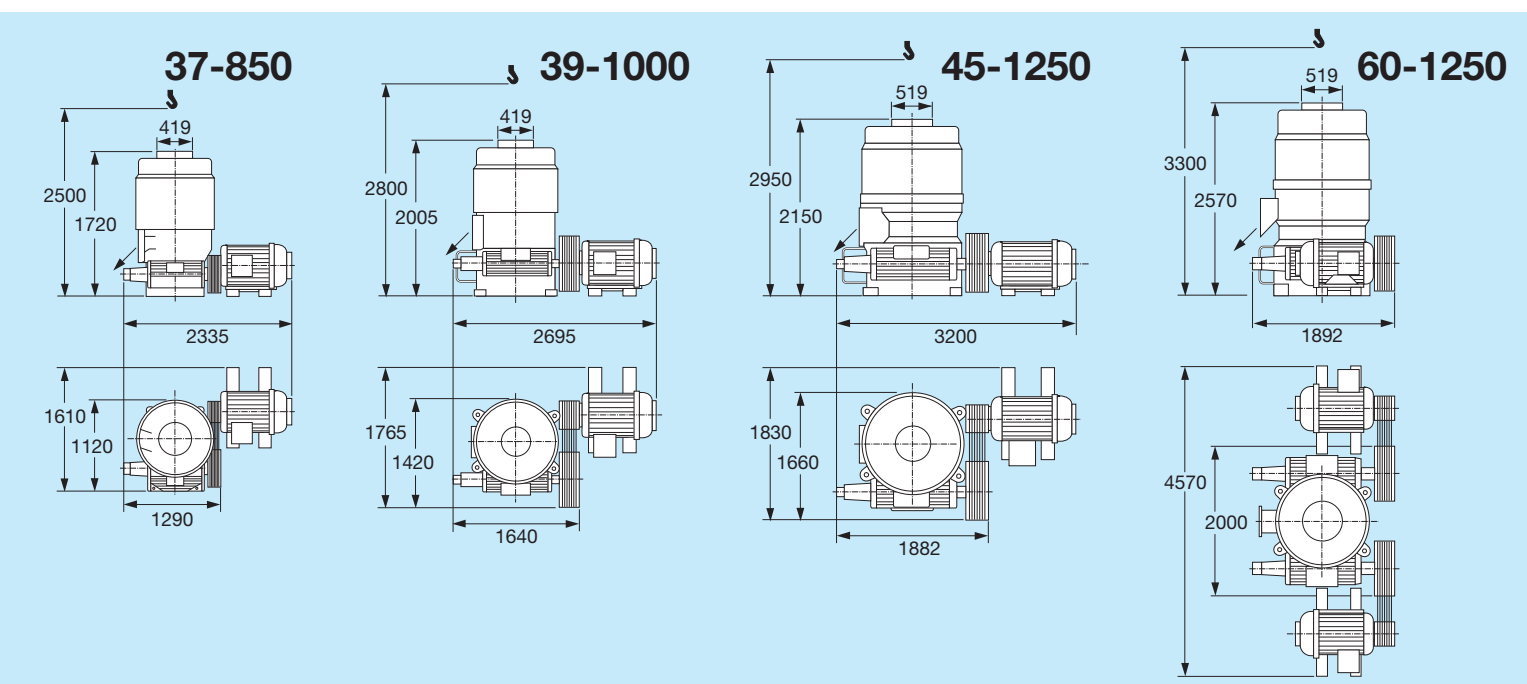

Дополнительные технические данные

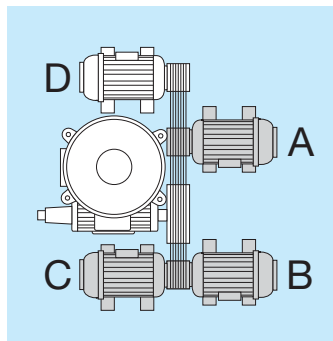

Двигатели с клиноременным приводом могут иметь различные варианты размещения.

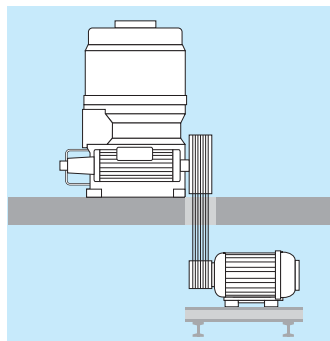

Двигатель пресса можно установить также под перекрытием.

Устройства загрузки

Дозировочный шнек D

Размер	160	250	315
A Мм	1050	1800	1800
B Мм	412	502	597

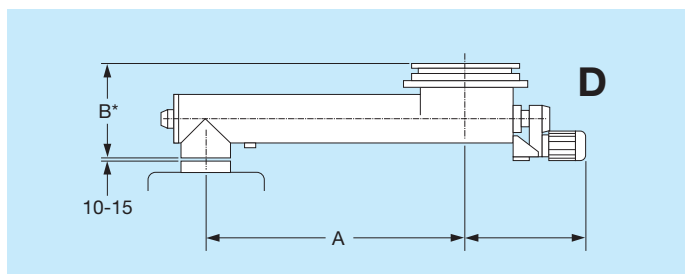

Дозировочный и смесительный шнек DM

Размер	160	315	400	500
A Мм	1050	1800	1800	1800
B Мм	412	597	702	707

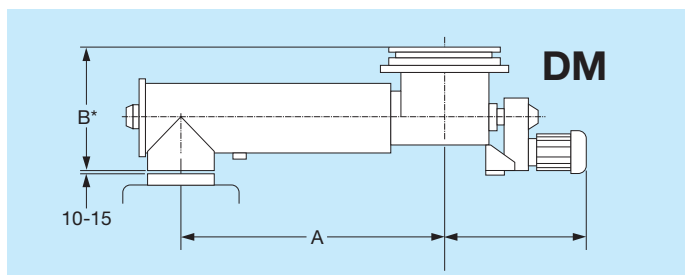

Комбинация дозировочного и смесительного шнека KDM

Размер	160/ 315	250/ 315	250/ 400
A Мм	1800	1800	1800
B Мм	902	1026	1131
C Мм	780	780	780

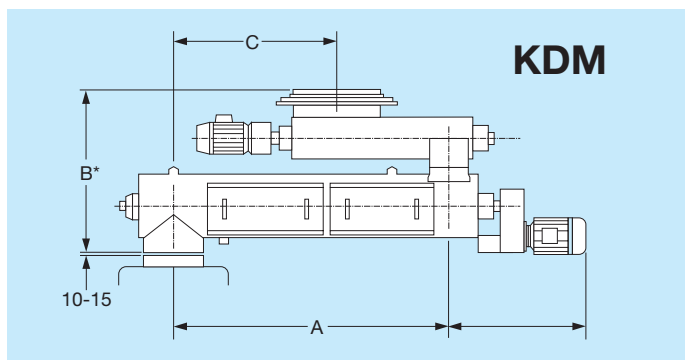

B* = без приварного ворота
с приварным воротом + 50 мм



AMANDUS KAHL GmbH & Co. KG

Dieselstrasse 5-9

D-21465 Reinbek / Hamburg

Телефон: +49 (0)40 727 71 0

Факс: +49 (0)40 727 71 100

info@amandus-kahl-group.de

www.akahl.de